

## MT 53

### Taco Thermostatische Mengautomaat



#### Het regelen en begrenzen van de mengwatertemperatuur.

#### Toepassing:

De Taco thermostatische mengautomaat MT 53 zorgt voor een constante temperatuur van het gemengde water aan het tappunt. Dit voorkomt de kans op verbranden bij het tappunt, zelfs bij hoge boiler temperaturen. De mengautomaat kan gebruikt worden in combinatie met diverse boilers en warmwatertoestellen voor verwarming en sanitaire toepassingen.

Er zijn zeer veel toepassingen mogelijk dankzij drie verschillende aansluitmaten. De MT 53 mengautomaat is verkrijgbaar met ¾ "(DN15), 1 "(DN20) en 1 ¼" (DN25) buitendraad aansluiting.

De speciale constructie van het binnenwerk garandeert minimale interne lekkage, waardoor er maximaal rendement uit de boiler kan worden gehaald.

De MT 53 wordt hoofdzakelijk in sanitaire installaties toegepast als thermostatische begrenzer van de maximale temperatuur van het mengwater.

Deze mengautomaat kan ook gebruikt worden in tal van andere toepassingen waar een constante temperatuur gewenst is, bijvoorbeeld als thermostatisch mengventiel in verwarmingssystemen of als omschakelventiel in klimaatsystemen.

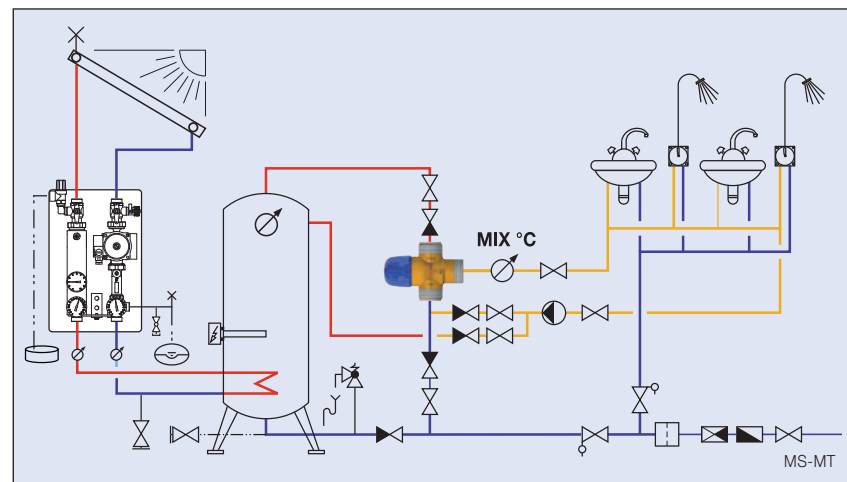

#### Accessoires voor MT53



#### Voordelen:

- Constante warmwater-temperatuur aan het tappunt
- Automatische mengfunctie zonder gebruik van hulpspanning
- Traploos inregelen in de volgende temperatuur bereiken: 45 – 65 °C en 35 – 70 °C
- Zeer nauwkeurig
- Beveiliging tegen verbranding
- Hoge Kvs waarden
- Minimale interne lekkage
- Behuizing voorzien van een non-stick coating (kalk- en vuilwerend)
- Installatie kenmerken op de behuizing aangegeven
- Leverbaar in 3 aansluitmaten
- Vergrendeling van de ingestelde temperatuur
- Te gebruiken als omschakelventiel
- Geen pakkingen nodig bij de modellen met ingebouwde terugslagkleppen

#### Werking:

Een snelreagerend thermostatisch element zorgt voor een constante mengwater-temperatuur aan het tappunt. Tevens maakt het ontwerp het mogelijk, om het thermostatisch element eenvoudig te vervangen, zonder de mengautomaat te hoeven uitbouwen. De mengautomaat is voorzien van een beveiliging tegen verbranden bij het wegvallen van de koudwater-druk

#### Koppelingen

Artikelnummer	Omschrijving	Aansluiting
10-6630	Draadkoppeling	¾" bin - ½" bui
10-6631	Draadkoppeling	1" bin - ½" bui
10-6632	Draadkoppeling	1" bin - ¾" bui
10-6633	Draadkoppeling	1 ¼" - 1" bui
10-7329	knelkoppeling	¾" bin - 15mm
10-7330	knelkoppeling	1" bin - 15mm
10-7332	knelkoppeling	1" bin - 22mm
10-5329	soldeerkoppeling	¾" - 15mm
10-5330	soldeerkoppeling	1" - 15mm
10-5332	soldeerkoppeling	1" - 22mm
10-5334	soldeerkoppeling	1 ¼" - 28mm

#### Keerleppen

Voor montage tussen de koppeling en de behuizing, zonder pakkingen

Artikelnummer	Aansluiting	DN
296.5210.000	¾"	15
296.5211.000	1"	20
296.5212.000	1 ¼"	25

#### Thermostatisch element

voor beide versies

#### Artikelnummer

298.5280.000

#### Bedieningsknop en spindel

Artikelnummer	Temperatuur range	Aansluiting
298.5281.000	45-65°C	¾"
298.5282.000	45-65°C	1"
298.5283.000	45-65°C	1 ¼"
298.5284.000	35-70°C	¾" + 1"
298.5285.000	35-70°C	1 ¼"

# MT 53

## Taco Thermostatische Mengautomaat

### MT 53

**Instelbereik: 45 - 65°C**

#### Specificaties

De Taco thermostatische mengautomaat verzekert een constante mengwater temperatuur aan het tappunt.

Hoge Kvs waarden.

Verkrijgbaar in drie aansluitmaten.

Lange levensduur dankzij het gebruik van hoogwaardige kunststoffen en non-stick coatings om verkalking en vervuiling te voorkomen.

Traploos inregelen van de mengwater temperatuur.

#### Technische data:

Kvs waarden en afmetingen: zie tabellen

Max. bedrijfstemperatuur: 100 °C

Max. bedrijfstemperatuur met ingebouwde keerkleppen: 90 °C

Max. bedrijfsdruk: 10 bar

Min. bedrijfsdruk: 0,5 bar

Max. dynamische bedrijfsdruk: 5 bar

Max. toelaatbaar drukverschil: 2 bar

Instelbereik: 45 - 65 °C

Max. temperatuur afwijking: 3 °C

Beveiliging tegen verbranden bij het wegvallen van de koudwaterdruk

#### Materialen:

Behuizing: Messing (DZR)

Interne delen: Hoogwaardig kunststof

Afdichtingen: EPDM

Behuizing voorzien van non-stick coating

Installatie positie: Alle

Speciale toepassing: Toe te passen als omschakelventiel

### Typeoverzicht

Artikelnummer:	DN:	Aansl.	Keerkleppen	A	E(l/min)	kvs
253.1002.000	15	¾"	nee	76	26	1.6
253.1003.000	20	1"	nee	77	36	2.2
253.1004.000	25	1¼"	nee	77	56	3.4
253.1102.000	15	¾"	ja	76	25	1.5
253.1103.000	20	1"	ja	77	35	2.1
253.1104.000	25	1¼"	ja	77	55	3.3

A) = behuizing zonder keerkleppen

E) = doorstroming bij  $\Delta p = 1$  bar

### Afmetingen

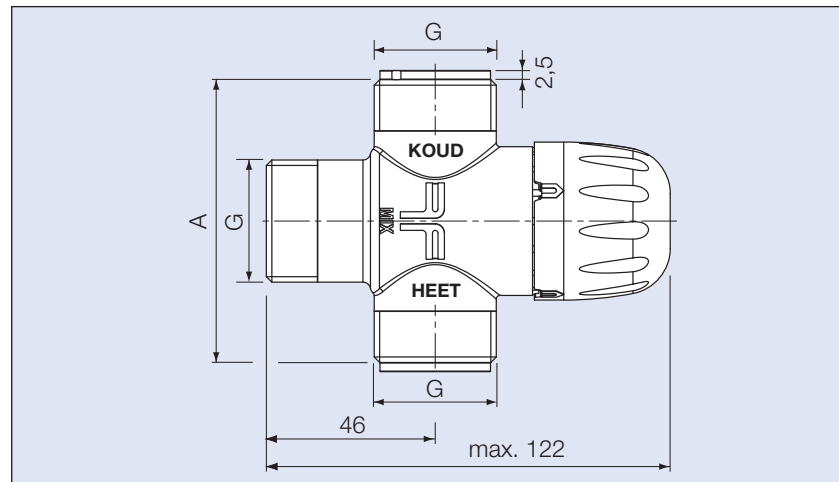

### Drukval diagram

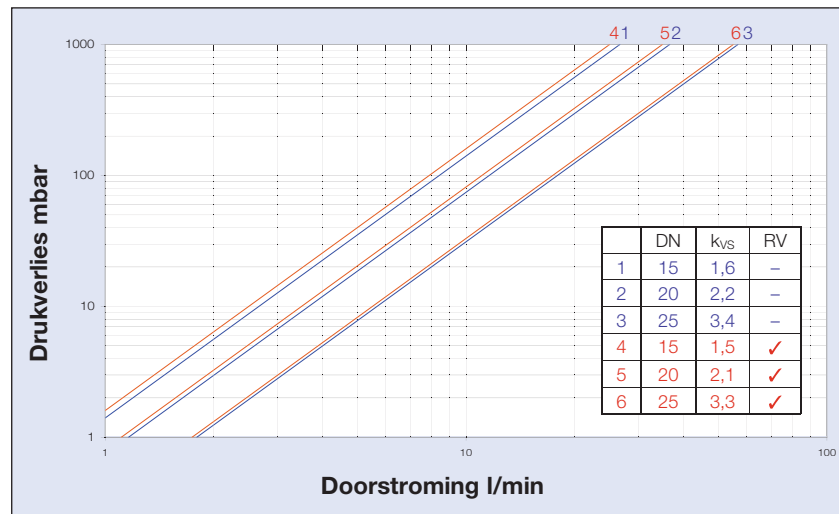

# MT 53

## Taco Thermostatische Mengautomaat

### MT 53

**Instelbereik: 35 - 70°C**

#### Specificaties

De Taco thermostatische mengautomaat verzekert een constante mengwater temperatuur aan het tappunt.

Hoge Kvs waarden.

Verkrijgbaar in drie aansluitmaten.

Lange levensduur dankzij het gebruik van hoogwaardige kunststoffen en non-stick coatings om verkalking en vervuiling te voorkomen.

Traploos inregelen van de mengwater temperatuur.

#### Technische data:

Kvs waarden en afmetingen: zie tabellen

Instelbereik: 35 - 70 °C

Verder gelijk aan de technische gegevens van de 45 - 65°C mengautomaat

### Typeoverzicht

Artikelnummer:	DN:	Aansl.	Keerkleppen	A	E(l/min)	kvs
253.2002.000	15	¾"	nee	76	26	1.6
253.2003.000	20	1"	nee	77	36	2.2
253.2004.000	25	1¼"	nee	77	56	3.4
253.2102.000	15	¾"	ja	76	25	1.5
253.2103.000	20	1"	ja	77	35	2.1
253.2104.000	25	1¼"	ja	77	55	3.3

A) = behuizing zonder keerkleppen

E) = doorstroming bij  $\Delta p = 1$  bar

### Afmetingen

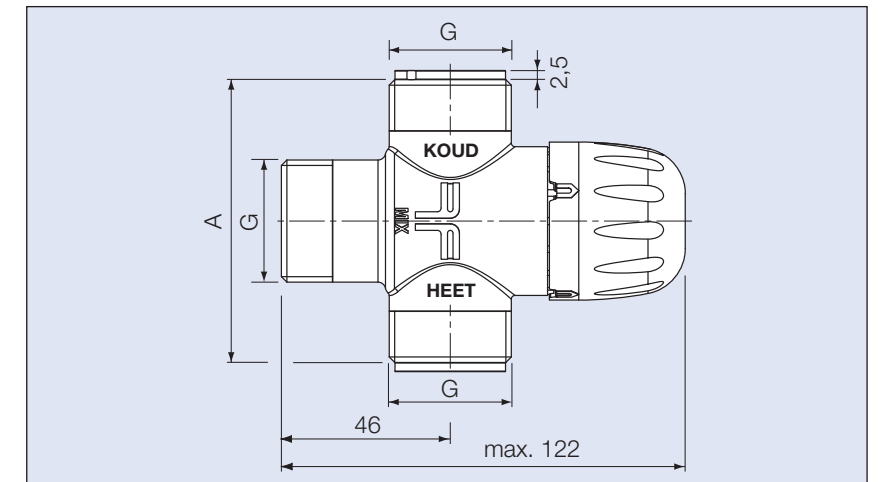

### Drukval diagram

